

4. Arbeitsplatten, Nischenverkleidungen

Legende



Neuheiten



Hinweis am Artikel beachten!



Bitte Elektrogerät bei der Bestellung angeben!



Artikel ist bis auf eine Korpushöhe von 200 mm kürzbar.



Artikel ist bis auf eine Korpushöhe von 345 mm kürzbar.



Korpushöhe 142 mm



Korpushöhe 292 mm



Korpushöhe 435 mm



Korpushöhe 580 mm



Korpushöhe 455 mm



Nische 380 mm



Nische 420 mm



Nische 450 mm



Nische 590 mm



Nische 600 mm



Nische 880 mm



Nische 1025 mm



Nische 1030 mm



Nische 1225 mm



Nische 1446 mm



Nische 1585 mm



Nische 1776 mm



Nische 1785 mm

4.	Arbeitsplatten, Nischenverkleidungen	Seite
	Legende	4.
	Planungshinweise	4.
	Arbeitsplatten 40 mm stark mit Postformingkante	4.1
	Arbeitsplatten 40 mm stark mit PP-Kante eckig	4.2
	Arbeitsplatten 40 mm stark mit PP-Kante mit Radius	4.3
	Stufen-Arbeitsplatten mit PP-Kante	4.4 - 4.5
	Arbeitsplatten 60 mm stark mit PP-Kante	4.6
	Berechnungsbeispiele	4.7
	Nischenverkleidung aus Arbeitsplattenmaterial	4.8
	Nischenverkleidung aus Glas	4.8
Z.A	Zubehör für Arbeitsplatten und Nischen	Z.A 1-9

Planungshinweise Arbeitsplatten

Planung und Bemaßung UDA 15 H

Grundsätzlich seitlichen Plattenüberstand von 20 mm berücksichtigen.

Achtung! Alle Abschrägungen sind nicht symmetrisch.

Abschrägungsmaße am Ende 150 x 173 mm, innerhalb der Küche oder bei vorgezogenen Lösungen 130 x 150 mm (Differenz zu 150 mm dem Maß des vorgezogenen Schrankes hinzurechnen).

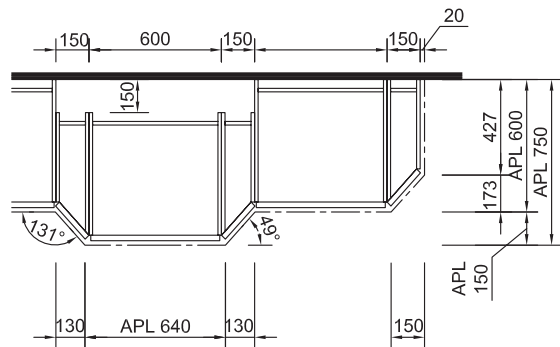

Planung und Bemaßung UFLD/ UFLD-D

Grundsätzlich seitlichen Plattenüberstand von 20 mm berücksichtigen.

Abschrägungsmaße am Ende 150 x 150 mm, innerhalb der Küche oder bei vorgezogenen Lösungen 117 x 117 mm (Differenz zu 150 mm auf die Maße der angrenzenden Schränke verteilen).

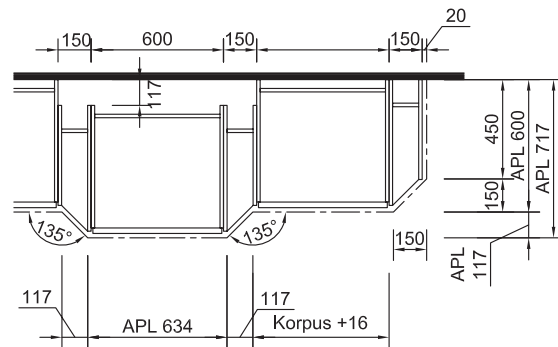

Planung und Bemaßung UD 30/ UDA 30 H

Grundsätzlich seitlichen Plattenüberstand von 20 mm berücksichtigen.

Abschrägungsmaße am Ende 300 x 300 mm, innerhalb der Küche oder bei vorgezogenen Lösungen 280 x 280 mm (Differenz zu 300 mm dem Maß des vorgezogenen Schrankes hinzurechnen).

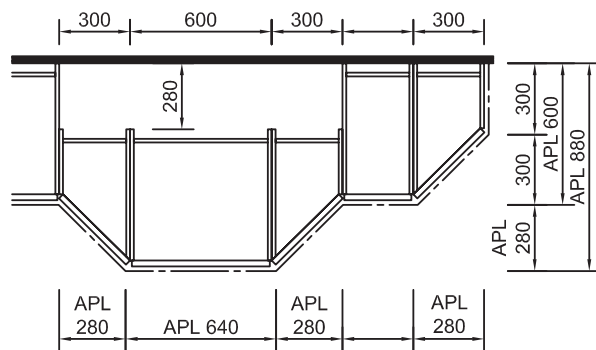

Planung und Bemaßung UAR/ UAR-D

Grundsätzlich seitlichen Plattenüberstand von 20 mm berücksichtigen.

Abschrägungsmaß 150 x 150 mm

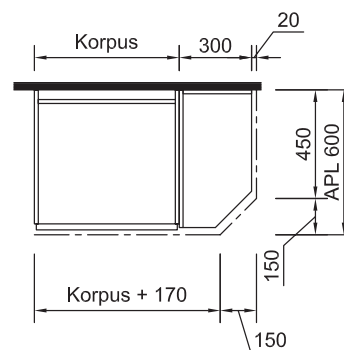

Arbeitsplatten 40 mm

Unsere Arbeitsplatten sind 40 mm stark mit gerundeter Vorderkante. Wir liefern die Kunststoffoberfläche in strukturierter Ausführung. Ferner haben Sie die Möglichkeit, die Arbeitsplatten mit PP-Kante zu versehen. Genaue Kantenauswahl siehe Seite 2.16 „Arbeitsplattenkanten“. Bei Arbeitsplatten mit PP-Kanten handelt es sich um eine Kantenart, mit der alle möglichen Kontouren problemlos und kostengünstig gefertigt werden können. Die max. Tiefe beträgt 1190 mm. Die PP-Kante ist 1,5 mm stark und wahlweise im Farbton der Arbeitsplatte, in Korpusfarben oder als Multiplexkante erhältlich. Es entsteht eine besonders wertige Optik. Durch unterschiedliche Druckverfahren und Materialien sind geringe Farb- und Strukturunterschiede zwischen Oberfläche und Kanten möglich.

Arbeitsplatten 60 mm

Ab sofort sind die ca. 60 mm starken Arbeitsplatten in allen Dekoren lieferbar. Arbeitsplatten in ca. 60 mm Plattenstärke werden generell mit gerader PP-Kante geliefert. Die Fertigung der Arbeitsplatten besteht fast ausschließlich aus Handarbeit. Es werden 40 mm starke Grundplatten von unten mit Distanzrahmen bestückt. Seitenkanten werden ebenfalls durch Aufdopplung gefertigt. Die im letzten Arbeitsgang angebrachten Anleimer bewirken die hochwertige Optik einer 60 mm starken Arbeitsplatte. Auf Grund der Rahmenkonstruktion entstehen jedoch keine Probleme bei der Fertigung von Ausschnitten für Spülen und Kochmulden. Im Abstand von 600 mm verlaufen, quer zur Länge, Aufdopplungen, die bei der Montage entsprechend der Unterschränke versetzt werden können (Auflage und Befestigung). Die hintere Aufdopplung ist, anders als bei Vorder- und Seitenkanten, nicht verleimt und kann für bauseitige Anpassung entfernt werden.

Bei Tischplanungen können die Stützfüße wahlweise direkt unter den 40 mm starken Rohling geschraubt werden oder es muss bauseitig im Bereich der Stützfüße eine Aufdopplung erfolgen.

Ausschnitte und Eckverbindungen sind feuchtigkeitsempfindlich. Daher muss an diesen Stellen eine sorgfältige Versiegelung erfolgen. Reklamationen, die aufgrund mangelhafter Versiegelung entstanden sind, müssen grundsätzlich abgelehnt werden.

Grundsätzlich können nur die auf den folgenden Seiten beschriebenen Ausführungen gefertigt werden. Evtl. andere Zuschnitte sind nur nach vorheriger Rückfrage möglich. Fertigungsmöglichkeiten und Preise auf Anfrage.

Arbeitsplatten, 40 mm stark mit Postformingkante

Auftragsänderungen bei Arbeitsplatten können nur bis spätestens 10 Arbeitstage vor der bestätigten Lieferwoche berücksichtigt werden.

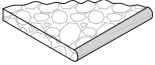
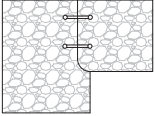
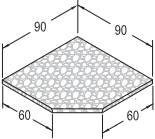
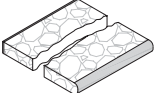
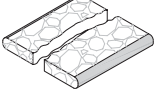
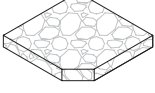
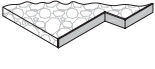
		I D E N T - N R.											
Skizze	Beschreibung	Tiefe cm	Kurz- bezeichnung	An- schlag	1	2	3	4	5	6	7	8	N
	Arbeitsplatte mit Vorderkante Postforming Seitlich mit PP-Kante eckig max. Länge 5000 mm Berechnet wird pro angefangene 100 mm bis 600 mm tief bis 750 mm tief bis 900 mm tief bis 1200 mm tief Mehrpreis für seitlich eingeleimte Postformingkante	60 75 90 120	AP 60 AP 75 AP 90 AP 120 MPSPR		14,60 20,80 22,20 29,40 158								
N 	Eckverbindung für Arbeitsplatten bis 600 mm tief bis 1200 mm tief		APEV APEVL		60 68								
! 	Eckarbeitsplatte mit Vorderkante Postforming 900 x 900 mm Mehrpreis für Schenkelverlängerung (einseitig um max. 195 mm, beidseitig um max. 95 mm möglich) 1050 x 1050 mm (ohne Eckstellwand) 1050 x 1050 mm (mit Eckstellwand) <i>Bei Einbau von Spülen in Eckarbeitsplatten muß eine sehr sorgfältige Versiegelung vorgenommen werden, da die Eckverbindungen feuchtigkeitsempfindlich sind. Reklamationen werden grundsätzlich abgelehnt!</i>	90x90 105x105 105x105	APE 90 MPAP APE 105 V APE 105		454 246 500 332								
	Arbeitsplatte mit Vorderkante Postforming und Hinterkante PP-Kante Seitlich mit PP-Kante eckig max. Länge 4500 mm Berechnet wird pro angefangene 100 mm bis 600 mm tief bis 750 mm tief bis 900 mm tief bis 1200 mm tief	60 75 90 120	AP 2S 60 AP 2S 75 AP 2S 90 AP 2S 120		18,00 24,00 25,80 33,40								
	Arbeitsplatte mit Vorder- und Hinterkante Postforming Seitlich mit PP-Kante eckig max. Länge 3500 mm, min. Tiefe 200 mm Berechnet wird pro angefangene 100 mm bis 600 mm tief bis 750 mm tief bis 900 mm tief bis 1200 mm tief	60 75 90 120	AP 60 2P AP 75 2P AP 90 2P AP 120 2P		33,60 41,20 43,40 53,20								
	Mehrpreis für Abschrägung 45° mit PP-Kante mit eingeleimter Postformingkante		MPAPAB MPUARR		98 166								
	Mehrpreis für Ausklinkung mit PP-Kante mit eingeleimter Postformingkante		MPVGPG MPVGR		148 296								

Arbeitsplatten, 40 mm stark mit PP-Kante eckig

Auftragsänderungen bei Arbeitsplatten können nur bis spätestens 10 Arbeitstage vor der bestätigten Lieferwoche berücksichtigt werden.

Skizze	Beschreibung	Tiefe cm	Kurz- bezeichnung	An- schlag	I D E N T - N R.									
					1	2	3	4	5	6	7	8	N	
	Arbeitsplatte mit Vorderkante PP-Kante eckig Seitlich mit PP-Kante eckig max. Länge 4500 mm Berechnet wird pro angefangene 100 mm bis 600 mm tief bis 750 mm tief bis 900 mm tief bis 1200 mm tief	60 75 90 120	APPG 60 APPG 75 APPG 90 APPG 120		19,00 26,60 27,40 37,00									
N	Eckverbindung für Arbeitsplatten bis 600 mm tief bis 1200 mm tief		APEV APEVL		60 68									
!	Eckarbeitsplatte mit PP-Kante eckig 900 x 900 mm Mehrpreis für Schenkelverlängerung (einseitig um max. 195 mm, beidseitig um max. 95 mm möglich) 1050 x 1050 mm (ohne Eckstellwand) 1050 x 1050 mm (mit Eckstellwand) <i>Bei Einbau von Spülen in Eckarbeitsplatten muß eine sehr sorgfältige Versiegelung vorgenommen werden, da die Eckverbindungen feuchtigkeitsempfindlich sind. Reklamationen werden grundsätzlich abgelehnt!</i>	90x90 105x105 105x105	APEPG 90 MPAP APEPG 105 V APEPG 105		548 246 592 326									
	Arbeitsplatte mit Vorder- und Hinterkante PP-Kante eckig Seitlich mit PP-Kante eckig max. Länge 4500 mm, min. Tiefe 200 mm Berechnet wird pro angefangene 100 mm bis 590 mm tief bis 740 mm tief bis 890 mm tief bis 1190 mm tief	59 74 89 119	APPG 2S 59 APPG 2S 74 APPG 2S 89 APPG 2S 119		22,40 31,00 31,80 41,60									
!	Mehrpreis für Abschrägung 45° mit PP-Kante <i>Nicht möglich mit Stufenkanten!</i>		MPAPAB		98									
!	Mehrpreis für Ausklinkung mit PP-Kante <i>Nicht möglich mit Stufenkanten!</i>		MPVGPG		148									
	Mehrpreis für Rundung der Arbeitsplatte Radius min. 25 mm		MPAPP		92									
	Mehrpreis für Halbkreisrundung mit PP-Kante		MPAPP HK		186									
	Mehrpreis für Kreisrundung mit PP-Kante max. 600 mm tief mit runder Arbeitsplatte Ø 870 mm max. Länge 3500 mm Bitte zusätzlich Arbeitsplatte APP2S 89 berechnen.		MPAPP 87		400									
	Arbeitsplatten zur Verwendung als runder Baldachin oder Tisch mit PP-Kante bis Ø 1170 mm bis Ø 870 mm bis Ø 570 mm		APP 117 R APP 87 R APP 57 R		734 544 416									

Arbeitsplatten, 40 mm stark mit PP-Kante mit Radius

Auftragsänderungen bei Arbeitsplatten können nur bis spätestens 10 Arbeitstage vor der bestätigten Lieferwoche berücksichtigt werden.

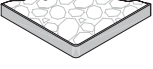
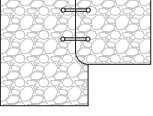
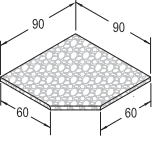
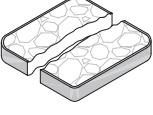
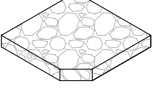
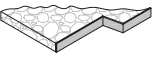
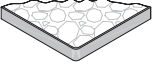
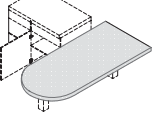
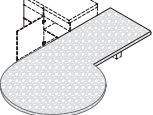
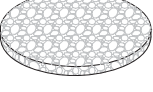
Skizze	Beschreibung	Tiefe cm	Kurz- bezeichnung	An- schlag	I D E N T - N R.											
					1	2	3	4	5	6	7	8	N			
	Arbeitsplatte mit Vorderkante PP-Kante mit Radius Seitlich mit PP-Kante mit Radius 25 mm max. Länge 4500 mm Berechnet wird pro angefangene 100 mm bis 600 mm tief bis 750 mm tief bis 900 mm tief bis 1200 mm tief	60 75 90 120	APP 60 APP 75 APP 90 APP 120		19,00 26,60 26,80 37,00											
	Eckverbindung für Arbeitsplatten bis 600 mm tief bis 1200 mm tief		APEV APEVL		60 68											
	Eckarbeitsplatte mit PP-Kante mit Radius 900 x 900 mm Mehrpreis für Schenkelverlängerung (einseitig um max. 195 mm, beidseitig um max. 95 mm möglich) 1050 x 1050 mm (ohne Eckstellwand) 1050 x 1050 mm (mit Eckstellwand) <i>Bei Einbau von Spülen in Eckarbeitsplatten muß eine sehr sorgfältige Versiegelung vorgenommen werden, da die Eckverbindungen feuchtigkeitsempfindlich sind. Reklamationen werden grundsätzlich abgelehnt!</i>	90x90 105x105 105x105	APEP 90 MPAP APEP 105 V APEP 105		548 246 592 326											
	Arbeitsplatte mit Vorder- und Hinterkante PP-Kante mit Radius Seitlich mit PP-Kante mit Radius max. Länge 4500 mm Berechnet wird pro angefangene 100 mm bis 590 mm tief bis 740 mm tief bis 890 mm tief bis 1190 mm tief	59 74 89 119	APP 2S 59 APP 2S 74 APP 2S 89 APP 2S 119		22,40 31,00 31,80 41,60											
	Mehrpreis für Abschrägung 45° mit PP-Kante mit Radius		MPUARP		98											
	Mehrpreis für Ausklinkung mit PP-Kante mit Radius Außenradius min. 25 mm, Innenradius 50 mm		MPVGP		148											
	Mehrpreis für Rundung der Arbeitsplatte Radius min. 25 mm		MPAPP		92											
	Mehrpreis für Halbkreisrundung mit PP-Kante		MPAPP HK		186											
	Mehrpreis für Kreisrundung mit PP-Kante max. 600 mm tief mit runder Arbeitsplatte Ø 870 mm max. Länge 3500 mm Bitte zusätzlich Arbeitsplatte APP2S 89 berechnen.		MPAPP 87		400											
	Arbeitsplatten zur Verwendung als runder Baldachin oder Tisch mit PP-Kante bis Ø 1170 mm bis Ø 870 mm bis Ø 570 mm		APP 117 R APP 87 R APP 57 R		734 544 416											

Stufen-Arbeitsplatten, 41 mm stark mit PP-Kante

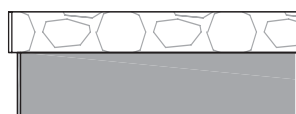

- Oberplatte 16 mm stark, Oberfläche Schichtstoff mit dekorgleicher PP-Kante.
- Die lieferbaren Dekore sind auf der Arbeitsplattenübersicht (Register 2) entsprechend gekennzeichnet.
- Unterplatte 25 mm mit edelstahlfarbiger Dickkante.
- Maximale Länge 3500 mm.
- 90° Außenecken werden eckig geliefert.
- Abschrägungen werden mit 25 mm Radius verrundet.
- Ausklinkungen werden mit 30 mm verrundet.



Überstand seitlich freistehend:

- Unterplatte = Korpus + 4 mm
- Oberplatte = Korpus + 10 mm

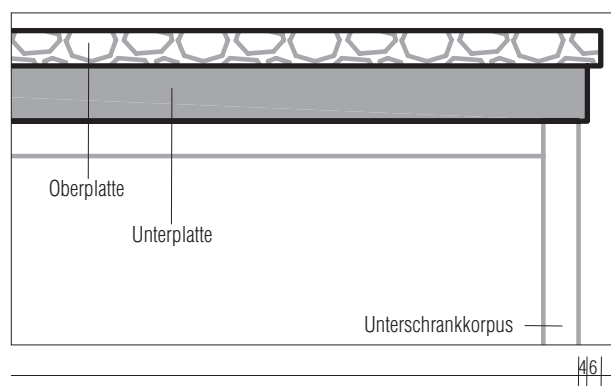

Überstand seitlich am Seitenschrank/Wandanschluss:

- beide Platten korpusbündig

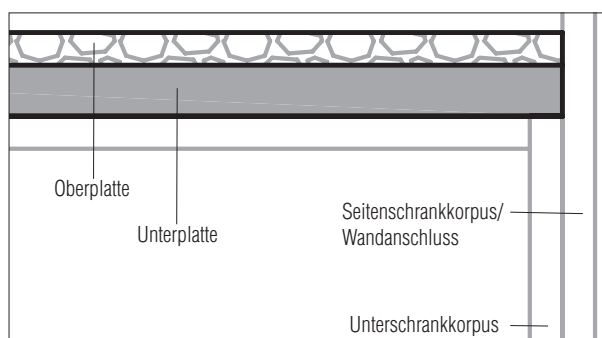

Überstand nach vorne:

- Unterplatte = Korpus + 39 mm = Tiefe 594 mm
- Oberplatte = Korpus + 45 mm = Tiefe 600 mm

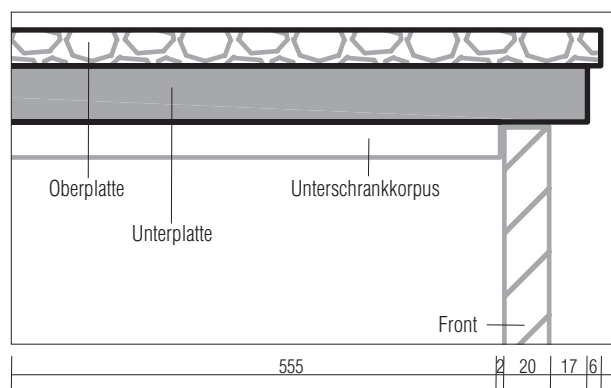

Stufen-Arbeitsplatten, 41 mm stark mit PP-Kante

Auftragsänderungen bei Arbeitsplatten können nur bis spätestens 10 Arbeitstage vor der bestätigten Lieferwoche berücksichtigt werden.

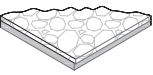
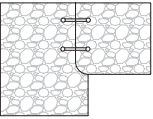
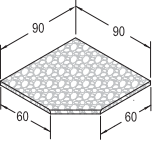
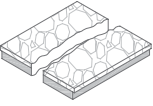
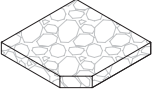
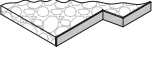
			I D E N T - N R.										
Skizze	Beschreibung	Tiefe cm	Kurz- bezeichnung	An- schlag	1	2	3	4	5	6	7	8	N
	Arbeitsplatte Vorderkante und seitlich mit PP-Kante max. Länge 3500 mm Berechnet wird pro angefangene 100 mm bis 600 mm tief bis 750 mm tief bis 900 mm tief bis 1200 mm tief	60 75 90 120	APST 60 APST 75 APST 90 APST 120		36,00 37,60 46,00 53,80								
	Eckverbindung für Arbeitsplatten bis 600 mm tief bis 1200 mm tief		APEV APEVL		60 68								
	Eckarbeitsplatte mit PP-Kante 900 x 900 mm Mehrpreis für Schenkelverlängerung (einseitig um max. 195 mm, beidseitig um max. 95 mm möglich) 1050 x 1050 mm (ohne Eckstellwand) 1050 x 1050 mm (mit Eckstellwand) <i>Bei Einbau von Spülen in Eckarbeitsplatten muß eine sehr sorgfältige Versiegelung vorgenommen werden, da die Eckverbindungen feuchtigkeitsempfindlich sind. Reklamationen werden grundsätzlich abgelehnt!</i>	90x90 105x105 105x105	APEST 90 MPAP APEST 105 V APEST 105		718 246 832 808								
	Arbeitsplatte mit PP-Kante ringsum max. Länge 3500 mm, min. Tiefe 200 mm Berechnet wird pro angefangene 100 mm bis 590 mm tief bis 740 mm tief bis 890 mm tief bis 1190 mm tief	59 74 89 119	APST 2S 59 APST 2S 74 APST 2S 89 APST 2S 119		40,00 42,20 56,80 58,80								
	Mehrpreis für Abschrägung 45° mit PP-Kante Abschrägung wird mit 25 mm Radius gerundet.		MPAPSTAB		346								
	Mehrpreis für Ausklinkung Außenradius min. 25 mm, Innenradius 30 mm		MPSTVGP		762								

Arbeitsplatten, 60 mm stark mit PP-Kante

Auftragsänderungen bei Arbeitsplatten können nur bis spätestens 10 Arbeitstage vor der bestätigten Lieferwoche berücksichtigt werden.

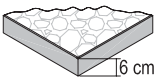
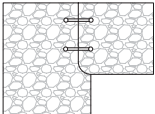
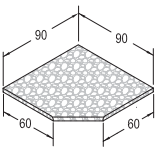
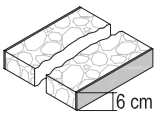
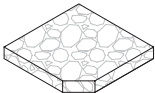
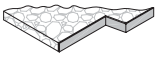
						I D E N T - N R.								
Skizze	Beschreibung	Tiefe cm	Kurz- bezeichnung	An- schlag		1	2	3	4	5	6	7	8	N
	Arbeitsplatte mit Vorderkante PP-Kante eckig, 60 mm stark Seitlich mit PP-Kante eckig max. Länge 4100 mm Berechnet wird pro angefangene 100 mm bis 600 mm tief bis 750 mm tief bis 900 mm tief bis 1200 mm tief	60 75 90 120	AP6PG 60 AP6PG 75 AP6PG 90 AP6PG 120			28,80 37,40 38,40 48,20								
N 	Eckverbindung für Arbeitsplatten bis 600 mm tief bis 1200 mm tief		AP6EV AP6EV			60 68								
! 	Eckarbeitsplatte mit PP-Kante eckig, 60 mm stark 900 x 900 mm Mehrpreis für Schenkelverlängerung (einseitig um max. 195 mm, beidseitig um max. 95 mm möglich) 1050 x 1050 mm (ohne Eckstellwand) 1050 x 1050 mm (mit Eckstellwand) <i>Bei Einbau von Spülen in Eckarbeitsplatten muß eine sehr sorgfältige Versiegelung vorgenommen werden, da die Eckverbindungen feuchtigkeitsempfindlich sind. Reklamationen werden grundsätzlich abgelehnt!</i>	90x90 105x105 105x105	AP6EPG 90 MPAP AP6EPG 105 V AP6EPG 105			682 246 748 532								
	Arbeitsplatte mit Vorder- und Hinterkante PP-Kante eckig, 60 mm stark Seitlich mit PP-Kante eckig max. Länge 4100 mm Berechnet wird pro angefangene 100 mm bis 590 mm tief bis 740 mm tief bis 890 mm tief bis 1190 mm tief	59 74 89 119	AP6PG2S 59 AP6PG2S 74 AP6PG2S 89 AP6PG2S 119			34,60 40,80 42,20 50,80								
	Mehrpreis für Abschrägung 45° mit PP-Kante		MP6UARPG			276								
	Mehrpreis für Ausklinkung mit PP-Kante		MP6VGPG			532								





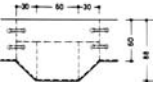
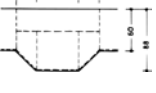
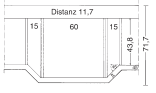
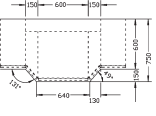
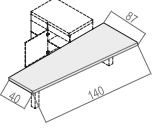
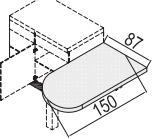
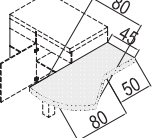



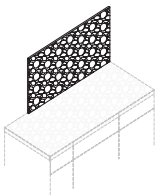
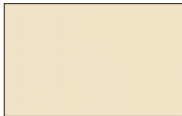

Arbeitsplatten - Berechnungsbeispiele

Auftragsänderungen bei Arbeitsplatten können nur bis spätestens 10 Arbeitstage vor der bestätigten Lieferwoche berücksichtigt werden.

Skizze	Beschreibung	Tiefe cm	Kurz- bezeichnung	An- schlag	I D E N T - N R.										
					1	2	3	4	5	6	7	8	N		
	<p>Berechnungsbeispiel für vorgezogene Lösung (z. B. UD 30)</p> <p>Dieses Planungsbeispiel ist bei Arbeitsplatten einseitig gerundet (Postformingkante) lieferbar. Diese Lösung wird grundsätzlich aus einer 900 mm tiefen sowie angrenzenden 600 mm tiefen Arbeitsplatten gefertigt. Berechnungsgrundlage sind eine 900 mm und zwei 600 mm tiefe Arbeitsplatten. Zusätzlich werden die entsprechenden Ausklinkungen MPVGR sowie die Verbindungen APEV berechnet.</p>														
	<p>Berechnungsbeispiel für vorgezogene Lösung (z. B. UD 30)</p> <p>Diese Lösung wird grundsätzlich fugenlos aus einer 900 mm tiefen Arbeitsplatte mit PP-Kante oder Postforminganleimer (eingeleimt) gefertigt. Berechnungsgrundlage ist eine 900 mm tiefe Arbeitsplatte. Zusätzlich wird die entsprechende Anzahl vorgezogene Ausklinkung MPVGR berechnet.</p>														
	<p>Berechnungsbeispiel für vorgezogene Lösung mit Flaschenunterschrankregal diagonal UFLD</p> <p>Diese Lösung wird grundsätzlich fugenlos aus einer 900 mm tiefen Arbeitsplatte mit PP-Kante oder Postforminganleimer (eingeleimt) gefertigt. Berechnungsgrundlage ist eine 900 mm tiefe Arbeitsplatte. Zusätzlich wird die entsprechende Anzahl vorgezogene Ausklinkung MPVGR berechnet.</p>														
	<p>Berechnungsbeispiel für vorgezogene Lösung mit Abschlussunterschrank UDA 15 + UDADT 15</p> <p>Diese Lösung wird grundsätzlich fugenlos aus einer 900 mm tiefen Arbeitsplatte mit PP-Kante oder Postforminganleimer (eingeleimt) gefertigt. Berechnungsgrundlage ist eine 900 mm tiefe Arbeitsplatte. Zusätzlich wird die entsprechende Anzahl vorgezogene Ausklinkung MPVGR berechnet.</p> <p>Achtung! Die Abschrägung ist nicht symmetrisch.</p>														
	<p>Ansetztisch Beispiel 1 Berechnungsbeispiel mit PP-Kante im Plattendekor</p> <p>Arbeitsplatte 1400 mm x 870 mm Arbeitsplattenschrägschnitt</p>	89	APP2S 89 MPUARP		445,20										
	<p>Ansetztisch Beispiel 2 Berechnungsbeispiel mit PP-Kante</p> <p>Arbeitsplatte 1500 mm x 870 mm Halbkreisrundung der Arbeitsplatte</p>	89	APP2S 89 MPAPPHK		477,00										
	<p>Ansetztisch Beispiel 3 Berechnungsbeispiel mit PP-Kante</p> <p>Arbeitsplatte 1300 mm x 800 mm Rundung der Arbeitsplatte Vorgezogene Ausklinkung</p>	89	APP2S 89 MPAPP MPVGP		413,40										

Nischenverkleidungen

Auftragsänderungen bei Arbeitsplatten können nur bis spätestens 10 Arbeitstage vor der bestätigten Lieferwoche berücksichtigt werden.

Skizze	Beschreibung	Tiefe cm	Kurz- bezeichnung	An- schlag	I D E N T - N R.								
					1	2	3	4	5	6	7	8	N
	<p>Nischenverkleidung, variabel 16 mm stark in Arbeitsplattendekor mit selbstklebendem Dichtband max. Länge 3500 mm Berechnet wird pro angefangene 100 mm bis Höhe 1200 mm bis Höhe 560 mm bis Höhe 300 mm</p>		<p>APNISCH 120 APNISCH 56 APNISCH 30</p>	<p>29,20 21,60 16,60</p>									
 <p>FG 292</p>  <p>FG 342</p>  <p>FG 363</p>  <p>FG 369</p>  <p>FG 379</p>  <p>FG 385</p>  <p>FG 601</p>  <p>FG 602</p>  <p>FG 603</p>  <p>FG 604</p>	<p>Glasnischenverkleidung • ESG-Glas (Einscheibensicherheitsglas) • 16 mm stark (12 mm Spanplatte in Weiß plus 4 mm ESG-Glas. Umlaufend mit Dickkante. Rückseitig lackiert mit gefasten und geschliffenen Glaskanten).</p> <p>Ausführung: • FG 292 Vanille • FG 342 Schwarz • FG 363 Pistazie (passend zur Front 618) • FG 369 Papaya (passend zur Front 616) • FG 379 Weiß • FG 385 Nachtblau</p> <p>Feste Maße: • Nischenhöhe bis Hängeschränke x Breite: 555 x 600 mm • Nischenhöhe bis Hängeschränke x Breite: 555 x 900 mm • Steckdoseneinheit: 555 x 150 mm (H x B) • Nischenhöhe bis Dunsthaube x Breite: 650 x 600 mm • Nischenhöhe bis Dunsthaube x Breite: 650 x 900 mm</p> <p>Variable Maße: (min. 250 x 250 mm, max. 1250 x 2000 mm) <i>Achtung!</i> Bitte verlängerte Lieferzeiten beachten.</p> <p>• bis 0,25 m² • bis 0,50 m² • bis 0,75 m² • bis 1,00 m² • ab 1,00 m² je m²</p> <p>Wie vor, jedoch ... • als Motivglas</p> <p>Ausführung: • FG 601 Rosen • FG 602 Steine • FG 603 Orange • FG 604 Beeren</p> <p>Feste Maße: • Nischenhöhe bis Hängeschränke x Breite: 555 x 600 mm • Nischenhöhe bis Hängeschränke x Breite: 555 x 900 mm • Nischenhöhe bis Dunsthaube x Breite: 650 x 600 mm • Nischenhöhe bis Dunsthaube x Breite: 650 x 900 mm</p>		<p>ZNG 60 55 ZNG 90 55 ZNG 15 55 SD ZNG 60 65 ZNG 90 65 ZNG-025 ZNG-050 ZNG-075 ZNG-100 ZNG-V</p>									<p>121 154 168 138 170 162 276 364 461 363 176 235 198 254</p>	

Z.A Zubehör für Arbeitsplatten und Nischen

Legende



Neuheiten



Hinweis am Artikel beachten!



Bitte Elektrogerät bei der Bestellung angeben!



Artikel ist bis auf eine Korpushöhe von 200 mm kürzbar.



Artikel ist bis auf eine Korpushöhe von 345 mm kürzbar.



Korpushöhe 142 mm



Korpushöhe 292 mm



Korpushöhe 435 mm



Korpushöhe 580 mm



Korpushöhe 455 mm



Nische 380 mm



Nische 420 mm



Nische 450 mm



Nische 590 mm



Nische 600 mm



Nische 880 mm



Nische 1025 mm



Nische 1030 mm



Nische 1225 mm



Nische 1446 mm



Nische 1585 mm



Nische 1776 mm



Nische 1785 mm

Z.A





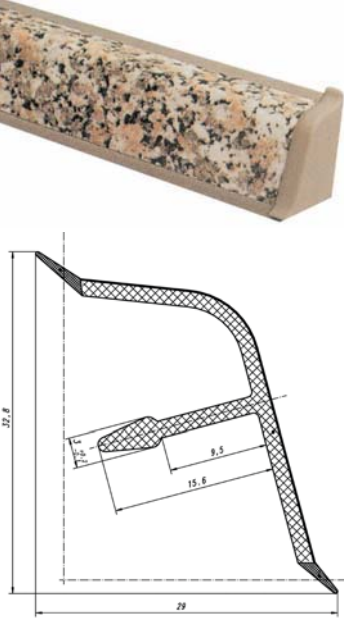
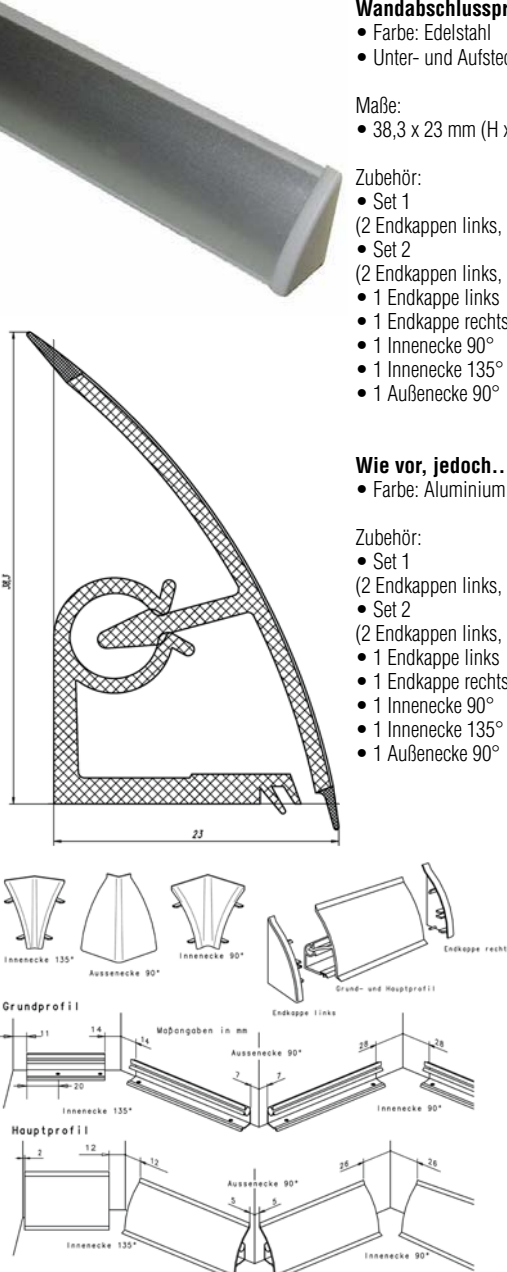

Zubehör für Arbeitsplatten und Nischen

Wandabschlussprofile	Z.A 1
Nischenrückwandprofile	Z.A 2
Glas-Nischenverkleidung	Z.A 2
Profilleiste für Nischen-Funktionselemente	Z.A 3
Unterbauleuchten für Nischen-Funktionselemente	Z.A 3
Nischen-Funktionselemente	Z.A 3 - 4
Nischenrückwandsystem „Party“	Z.A 5
Metall-Lüftungsgitter	Z.A 6
Stützkonsolen	Z.A 6
Stützfüße	Z.A 7 - 8
Kufensystem	Z.A 9
Aluminium Tischgestelle	Z.A 9
Stützquader aus Frontmaterial	Z.A 9
Auflagewinkel	Z.A 9

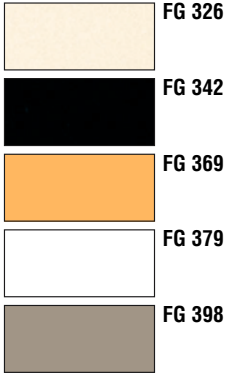







Arbeitsplatten- und Nischenzubehör

Beschreibung	Breite cm	Kurz- bezeichnung	N	N
 <p>Wandabschlussprofil Kunststoff</p> <ul style="list-style-type: none"> • Lieferbar in den gekennzeichneten Arbeitsplattendekoren • Unter- und Aufsteckprofil • Nicht in Verbindung mit Gaskochfeldern einplanen <p>Maße: • 32,8 x 29 mm (H x T)</p> <p>Zubehör: • Set 1 (2 Endkappen links, 2 Endkappen rechts, 2 Innenecken 90°) • Set 2 (2 Endkappen links, 2 Endkappen rechts, 2 Innenecken 90°, 2 Außenecken 90°) • 1 Endkappe links • 1 Endkappe rechts • 1 Innenecke 90° • 1 Innenecke 135° • 1 Außenecke 90°</p>	<p>300 500</p>	<p>ZWAP 300 ZWAP 500</p> <p>ZWAP 1</p> <p>ZWAP 2</p> <p>ZEK L ZEK R ZIE 90 ZIE 135 ZAE 90</p>	<p>34 54</p> <p>10 13</p> <p>1,70 1,70 1,70 1,70 1,70</p>	<p>34 54</p> <p>10 13</p> <p>1,70 1,70 1,70 1,70 1,70</p>
 <p>Wandabschlussprofil „Dessino“</p> <ul style="list-style-type: none"> • Farbe: Edelstahl • Unter- und Aufsteckprofil <p>Maße: • 38,3 x 23 mm (H x T)</p> <p>Zubehör: • Set 1 (2 Endkappen links, 2 Endkappen rechts, 2 Innenecken 90°) • Set 2 (2 Endkappen links, 2 Endkappen rechts, 2 Innenecken 90°, 2 Außenecken 90°) • 1 Endkappe links • 1 Endkappe rechts • 1 Innenecke 90° • 1 Innenecke 135° • 1 Außenecke 90°</p> <p>Wie vor, jedoch...</p> <ul style="list-style-type: none"> • Farbe: Aluminium <p>Zubehör: • Set 1 (2 Endkappen links, 2 Endkappen rechts, 2 Innenecken 90°) • Set 2 (2 Endkappen links, 2 Endkappen rechts, 2 Innenecken 90°, 2 Außenecken 90°) • 1 Endkappe links • 1 Endkappe rechts • 1 Innenecke 90° • 1 Innenecke 135° • 1 Außenecke 90°</p> <p>Grundprofil</p> <p>Maßangaben in mm</p> <p>Hauptprofil</p>	<p>250 500</p>	<p>ZWAPE 250 ZWAPE 500</p> <p>ZWAPE 1</p> <p>ZWAPE 2</p> <p>ZEKL E ZEKR E ZIE 90 E ZIE 135 E ZAE 90 E</p> <p>250 500</p> <p>ZWAPA 250 ZWAPA 500</p> <p>ZWAPA 1</p> <p>ZWAPA 2</p> <p>ZEKL A ZEKR A ZIE 90 A ZIE 135 A ZAE 90 A</p>	<p>31 54</p> <p>19 26,60</p> <p>3,10 3,10 3,30 3,80 3,80</p> <p>31 54</p> <p>19 26,60</p> <p>3,10 3,10 3,30 3,80 3,80</p>	<p>31 54</p> <p>19 26,60</p> <p>3,10 3,10 3,30 3,80 3,80</p> <p>31 54</p> <p>19 26,60</p> <p>3,10 3,10 3,30 3,80 3,80</p>

Arbeitsplatten- und Nischenzubehör

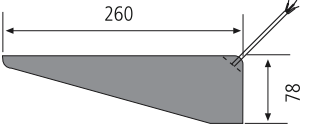
Beschreibung		Breite cm	Kurz- bezeichnung	N	N
	<p>Nischenrückwandprofil</p> <ul style="list-style-type: none"> • Farbe: Edelstahl • Für Nischenverkleidungen im Arbeitsplatten- und Korpusdekor oder Glasnischenverkleidungen • Bestehend aus Unterprofil mit Dichtlippe (Befestigung auf Arbeitsplatte) und Abdeckprofil, Oberprofil (Befestigung am Hängeschrank) <p>Maße:</p> <ul style="list-style-type: none"> • 25 x 25 mm (H x T) <p>Zubehör:</p> <ul style="list-style-type: none"> • Set 1 (2 Endkappen links und 2 Endkappen rechts für Unterprofil, 2 Innenecken 90°, 2 Endkappen links und 2 Endkappen rechts für Oberprofil) • Set 2 (2 Endkappen links und 2 Endkappen rechts für Unterprofil, 2 Innenecken 90°, 2 Außenecken 90°, 2 Endkappen links und 2 Endkappen rechts für Oberprofil) • 1 Innenecke 90° • 1 Innenecke 135° • 1 Außenecke 90° 	500	ZWAP NE 500	66	66
			ZWAP NE 1	4,80	4,80
			ZWAP NE 2	6,60	6,60
			ZIEN 90 E	1,20	1,20
			ZIEN 135 E ZAEN 90 E	1,20 1,20	1,20 1,20
<p>Glasnischenverkleidung</p> <ul style="list-style-type: none"> • ESG-Glas (Einscheibensicherheitsglas) • 16 mm stark (12 mm Spanplatte in Weiß plus 4 mm ESG-Glas. Umlaufend mit Dickkante. Rückseitig lackiert mit gefasten und geschliffenen Glaskanten. <p>Ausführung:</p> <ul style="list-style-type: none"> • FG 326 Magnolie • FG 342 Schwarz • FG 369 Papaya (passend zur Front 616) • FG 379 Weiß • FG 398 Nougat <p>Feste Maße:</p> <ul style="list-style-type: none"> • Nischenhöhe bis Hängeschränke x Breite: 542 x 600 mm • Nischenhöhe bis Hängeschränke x Breite: 542 x 900 mm • Steckdoseneinheit: 542 x 150 mm (H x B) • Nischenhöhe bis Hängeschränke x Breite: 555 x 600 mm • Nischenhöhe bis Hängeschränke x Breite: 555 x 900 mm • Steckdoseneinheit: 555 x 150 mm (H x B) • Nischenhöhe bis Dunsthaube x Breite: 650 x 600 mm • Nischenhöhe bis Dunsthaube x Breite: 650 x 900 mm <p>Variable Maße (min. 250 x 250 mm, max. 1250 x 2000 mm) <i>Mindestlieferzeit 6 bis 7 Wochen ab Auftragsingang. Bitte unbedingt letzten Änderungstermin lt. Auftragsbestätigung beachten.</i></p> <ul style="list-style-type: none"> • Bis 0,25 m² • Bis 0,50 m² • Bis 0,75 m² • Bis 1,00 m² • Ab 1,00 m² je m² <p>Wie vor, jedoch...</p> <ul style="list-style-type: none"> • Als Motivglas <p>Ausführung:</p> <ul style="list-style-type: none"> • FG 601 Rosen • FG 602 Steine • FG 603 Orange • FG 604 Beeren <p>Feste Maße:</p> <ul style="list-style-type: none"> • Nischenhöhe bis Hängeschränke x Breite: 542 x 600 mm • Nischenhöhe bis Hängeschränke x Breite: 542 x 900 mm • Nischenhöhe bis Hängeschränke x Breite: 555 x 600 mm • Nischenhöhe bis Hängeschränke x Breite: 555 x 900 mm • Nischenhöhe bis Dunsthaube x Breite: 650 x 600 mm • Nischenhöhe bis Dunsthaube x Breite: 650 x 900 mm 	     	ZNG 15 54 SD	ZNG 60 54	121	-
			ZNG 90 54	152	-
			ZNG 15 54 SD	168	-
			ZNG 60 55	-	121
			ZNG 90 55	-	154
			ZNG 15 55 SD	-	168
			ZNG 60 65	138	138
			ZNG 90 65	170	170
			ZNG-025	162	162
			ZNG-050	276	276
			ZNG-075	364	364
			ZNG-100	461	461
			ZNG-V	363	363
			ZNG 60 54 M	176	-
			ZNG 90 54 M	235	-
ZNG 60 55 M	-	176			
ZNG 90 55 M	-	235			
ZNG 60 65 M	198	198			
ZNG 90 65 M	254	254			

Arbeitsplatten- und Nischenzubehör

	Beschreibung	Breite cm	Kurz- bezeichnung	N	N
	U-Profilleiste <ul style="list-style-type: none"> • Farbe: Edelstahl • Zur Aufnahme der Nischen-Funktionselemente (ZLN...) • Inklusive Befestigungsmaterial, 2 Endkappen, 1 Verbinder 	60 90 120 150	ZLNL 60 E ZLNL 90 E ZLNL 120 E ZLNL 150 E	36 42 48 55	36 42 48 55
  	Unterbauleuchte „Corner“ <ul style="list-style-type: none"> • Farbe: Edelstahl • Mit integrierter Nut zur Aufnahme der Nischen-Funktionselemente (ZLN...) • Elektronisches Vorschaltgerät für flackerfreien Sofortstart • 1800 mm Netzanschlussleitung mit Schukostecker (lose beigelegt) <p>Leuchtmittel: • Leuchtstofflampe T5: 230-240 Volt, 13/21 Watt, 20 Hz</p> <p>Maße: • 64 x 64 mm (H x T)</p> <p>Ausführung: • 1 Schalter-Steckdosen-Einheit, 1 Steckdose, 13 Watt • 1 Schalter-Steckdosen-Einheit, 21 Watt • 1 Schalter-Steckdosen-Einheit, 1 Doppelsteckdose, 21 Watt</p>	90 100 120	ZNLC 90 E ZNLC 100 E ZNLC 120 E	192 192 244	192 192 244
 	Unterbauleuchte „Gamma“ <ul style="list-style-type: none"> • Farbe: Edelstahl • Mit integrierter Nut zur Aufnahme der Nischen-Funktionselemente (ZLN...) • Mattiertes ESG-Glas • Elektronisches Vorschaltgerät für flackerfreien Sofortstart • 1500 mm Netzanschlussleitung mit Eurofachstecker und Schalter <p>Leuchtmittel: • Leuchtstofflampe T5: 230-240 Volt, 50 Hz</p> <p>Ausführung: • Länge: 600 mm, 14 Watt • Länge: 900 mm, 21 Watt • Länge: 1200 mm, 28 Watt</p>	60 90 120	ZUL 60 E ZUL 90 E ZUL 120 E	257 303 350	257 303 350
	Gewürzbord <ul style="list-style-type: none"> • Farbe: Edelstahl • 2-etagig <p>Maße: • 275 x 380 x 80 x mm (H x B x T)</p>		ZLNGB E	68	68
	Tuchleiste <ul style="list-style-type: none"> • Farbe: Edelstahl <p>Maße: • Breite: 570 mm</p>		ZLNTL E	22	22
	Hakenleiste <ul style="list-style-type: none"> • Farbe: Edelstahl <p>Maße: 380 mm</p>		ZLNHL E	26	26
	Rollenhalter <ul style="list-style-type: none"> • Farbe: Edelstahl • 3-etagig <p>Maße: • 305 x 352 x 150 mm (H x B x T)</p>		ZLNPR3 E	123	123

Arbeitsplatten- und Nischenzubehör

	Beschreibung	Breite cm	Kurz- bezeichnung	N	N
	Universalablage • Farbe: Edelstahl Maße: • 275 x 440 x 150 mm (H x B x T)		ZLNUA E	59	59
	Schreibsethalter • Farbe: Edelstahl • Mit Zettelblock und 2 Kugelschreibern Maße: • 275 x 135 x 150 mm (H x B x T)		ZLNSS E	70	70
	Filtertütenhalter • Farbe: Edelstahl Maße: • 290 x 195 x 80 mm (H x B x T)		ZLNFT E	44	44
	Kochbuchablage • Farbe: Edelstahl • Klappbar Maße: • 320 x 440 x 47 mm (H x B x T)		ZLNKA E	63	63
	Messerhalter • Farbe: Edelstahl • Mit Holzblock für 8 Messer Maße: • 270 x 380 x 80 mm (H x B x T)		ZLNMH E	82	82
	Mixerhalter • Farbe: Edelstahl Maße: • 270 x 300 x 150 mm (H x B x T)		ZLNMH E	57	57
	Köcherhalter • Farbe: Edelstahl • Mit Köcher Maße: • 335 x 147 x 150 mm (H x B x T)		ZLNKH E	97	97
	Papierrollenhalter • Farbe: Edelstahl • Für Haushaltsrollen Maße: • 255 x 352 x 150 mm (H x B x T)		ZLNPR E	42	42



Arbeitsplatten- und Nischenzubehör

	Beschreibung	Breite cm	Kurz- bezeichnung	N	N
N	<p>Nischenrückwandsystem „Party“</p> <ul style="list-style-type: none"> • Farbe: Aluminium eloxiert • Horizontales Stützprofilssystem für 16 mm starke Nischenrückwände • Einhängbares, frei in den Profilen positionierbares Zubehör <p>Unteres Profil Planungsmaß Höhe 2,0 mm, Länge 3000 mm, Tiefe 20 mm</p> <p>Zwischen-Einhängeprofil Planungsmaß Höhe 12,0 mm, Länge 3000 mm, Tiefe 20 mm</p> <p>Abdeck-Einhängeprofil Planungsmaß Höhe 14,0 mm, Länge 3000 mm, Tiefe 20 mm</p> <p>Seitliches Abschlußprofil Länge 1500 mm</p>				
N	 <p>Hakenset für Nischensystem „Party“</p> <ul style="list-style-type: none"> • Farbe: Aluminium eloxiert • 5 Stück 		ZPNH 5	30	30
N	 <p>Glasbodenhalterung für Nischensystem „Party“</p> <ul style="list-style-type: none"> • Farbe: Aluminium eloxiert <p>Glasboden für Nischensystem „Party“</p> <ul style="list-style-type: none"> • Bodenstärke: 8 mm • Tiefe: 200 mm 	45 60 90	ZPNGH 45 ZPNGH 60 ZPNGH 90	36 48 70	36 48 70
N	 <p>Universalablage für Nischensystem „Party“</p> <ul style="list-style-type: none"> • Farbe: Aluminium eloxiert <p>Maße: • 470 x 110 mm (B x T)</p>		ZPNAK 47	80	80
N	 <p>Messerhalter für Nischensystem „Party“</p> <ul style="list-style-type: none"> • Farbe: Aluminium eloxiert <p>Maße: • 220 x 110 mm (B x T)</p>		ZPNMH	76	76
N	 <p>Papierrollenhalter für Nischensystem „Party“</p> <ul style="list-style-type: none"> • Farbe: Aluminium eloxiert <p>Maße: • 300 x 120 mm (B x T)</p>		ZPNKH	84	84
N	 <p>Folienrollenhalter für Nischensystem „Party“</p> <ul style="list-style-type: none"> • Farbe: Aluminium eloxiert <p>Maße: • 350 x 70 mm (B x T)</p>		ZPNFH	56	56
N	 <p>Wanduhr für Nischensystem „Party“</p> <ul style="list-style-type: none"> • Farbe: Aluminium eloxiert <p>Maße: • 276 mm Durchmesser</p>		ZPNU	126	126

Arbeitsplatten- und Nischenzubehör

	Beschreibung	Breite cm	Kurz- bezeichnung	N	N
	<p>Metall-Lüftungsgitter</p> <ul style="list-style-type: none"> • Farbe: Silbermatt eloxiert • Ausschnitt erfolgt bauseits <p>Maße:</p> <ul style="list-style-type: none"> • Ausschnittmaß: 475 x 66 mm (B x T) • Lüftungsgittermaß: 500 x 80 mm (B x T) 		ZLG SM	16	16
	<p>Metall-Stützkonsole, rund</p> <ul style="list-style-type: none"> • Für tiefergesetzte Barlösungen • Auch als Wandkonsole verwendbar <p>Maße:</p> <ul style="list-style-type: none"> • 220 x 220 mm (H x T) • Montageplatte: 85 mm Ø • Rohr: 30 mm Ø • Neigung: 45° <p>Ausführungen:</p> <ul style="list-style-type: none"> • Verchromt • Edelstahlfarbig • Aluminiumfarbig 		ZBL 2 C ZBL 2 E ZBL 2 A	62 86 56	62 86 56
	<p>Metall-Stützkonsole, rund</p> <ul style="list-style-type: none"> • Inklusive Befestigungsschraube M10 (60 mm) und großer Unterlegscheibe (50 mm Ø) <p>Maße:</p> <ul style="list-style-type: none"> • 210 x 116 mm (H x T) • Montageplatte: 115 mm Ø • Rohr: 45 mm Ø <p>Ausführungen:</p> <ul style="list-style-type: none"> • Verchromt • Edelstahlfarbig • Aluminiumfarbig 		ZBL 3 C ZBL 3 E ZBL 3 A	56 79 79	56 79 79
	<p>Metall-Stützkonsole „Capri“, eckig</p> <ul style="list-style-type: none"> • Farbe: Edelstahl gebürstet <p>Maße:</p> <ul style="list-style-type: none"> • Höhe: 230 mm • Rohr: 50 x 50 mm • Neigung: 60° 		ZBL 5 E	77	77
	<p>Metall-Stützkonsole, rund</p> <ul style="list-style-type: none"> • Inklusive Befestigungsschraube M10 (100 mm) und großer Unterlegscheibe (50 mm Ø) <p>Maße:</p> <ul style="list-style-type: none"> • Höhe: 220 mm • Montageplatte: 115 mm Ø • Rohr: 45 mm Ø <p>Ausführungen:</p> <ul style="list-style-type: none"> • Verchromt • Edelstahlfarbig • Aluminiumfarbig 		ZSF 22 C ZSF 22 E ZSF 22 A	58 84 48	58 84 48
	<p>Metall-Stützkonsole „Capri“, eckig</p> <ul style="list-style-type: none"> • Farbe: Edelstahl gebürstet <p>Maße:</p> <ul style="list-style-type: none"> • Höhe: 230 mm • Rohr: 50 x 50 mm 		ZBL 6 E	38	38

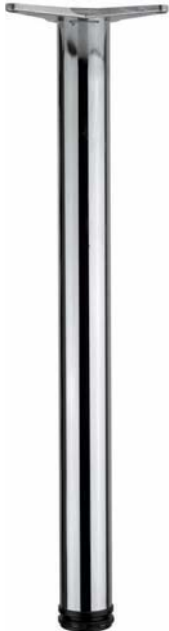
Arbeitsplatten- und Nischenzubehör

	Beschreibung	Breite cm	Kurz- bezeichnung	N	N	
	<p>Metall-Stützfuß, rund</p> <ul style="list-style-type: none"> • Höhenregulierbar: + 30 mm <p>Maße:</p> <ul style="list-style-type: none"> • Rohr: 60 mm Ø <p>Ausführungen Höhe 700 mm:</p> <ul style="list-style-type: none"> • Verchromt • Edelstahlfarbig <p>Ausführungen Höhe 820 mm:</p> <ul style="list-style-type: none"> • Verchromt • Edelstahlfarbig <p>Ausführungen Höhe 870 mm:</p> <ul style="list-style-type: none"> • Verchromt • Edelstahlfarbig <p>Ausführungen Höhe 1100 mm:</p> <ul style="list-style-type: none"> • Verchromt • Edelstahlfarbig 		<p>ZSF 6 72 C</p> <p>ZSF 6 72 E</p> <p>ZSF 6 82 C</p> <p>ZSF 6 82 E</p> <p>ZSF 6 87 C</p> <p>ZSF 6 87 E</p> <p>ZSF 6 110 C</p> <p>ZSF 6 110 E</p>	<p>31</p> <p>44</p> <p>37</p> <p>56</p> <p>43</p> <p>59</p> <p>56</p> <p>75</p>	<p>31</p> <p>44</p> <p>37</p> <p>56</p> <p>43</p> <p>59</p> <p>56</p> <p>75</p>	
		<p>Metall-Stützfuß, rund</p> <ul style="list-style-type: none"> • Höhenregulierbar: - 5/ + 15 mm <p>Maße:</p> <ul style="list-style-type: none"> • Rohr: 100 mm Ø <p>Ausführungen Höhe 720 mm:</p> <ul style="list-style-type: none"> • Verchromt • Edelstahlfarbig • Aluminiumfarbig <p>Ausführungen Höhe 820 mm:</p> <ul style="list-style-type: none"> • Verchromt • Edelstahlfarbig • Aluminiumfarbig <p>Ausführungen Höhe 870 mm:</p> <ul style="list-style-type: none"> • Verchromt • Edelstahlfarbig • Aluminiumfarbig 		<p>ZSF 10 72 C</p> <p>ZSF 10 72 E</p> <p>ZSF 10 72 A</p> <p>ZSF 10 82 C</p> <p>ZSF 10 82 E</p> <p>ZSF 10 82 A</p> <p>ZSF 10 87 C</p> <p>ZSF 10 87 E</p> <p>ZSF 10 87 A</p>	<p>122</p> <p>147</p> <p>84</p> <p>134</p> <p>153</p> <p>91</p> <p>143</p> <p>168</p> <p>99</p>	<p>122</p> <p>147</p> <p>84</p> <p>134</p> <p>153</p> <p>91</p> <p>143</p> <p>168</p> <p>99</p>

Arbeitsplatten- und Nischenzubehör

	Beschreibung	Breite cm	Kurz- bezeichnung	N	N
	<p>Metall-Stützfuß, eckig</p> <ul style="list-style-type: none"> • Farbe: Edelstahl gebürstet • Höhenregulierbar: + 25 mm <p>Maße:</p> <ul style="list-style-type: none"> • Rohr: 80 x 80 mm <p>Ausführungen Höhe 720 mm:</p> <ul style="list-style-type: none"> • Edelstahlfarbig • Aluminiumfarbig <p>Ausführungen Höhe 820 mm:</p> <ul style="list-style-type: none"> • Edelstahlfarbig • Aluminiumfarbig <p>Ausführungen Höhe 870 mm:</p> <ul style="list-style-type: none"> • Edelstahlfarbig • Aluminiumfarbig 		<p>ZSF 8 72 E</p> <p>ZSF 8 72 A</p> <p>ZSF 8 82 E</p> <p>ZSF 8 82 A</p> <p>ZSF 8 87 E</p> <p>ZSF 8 87 A</p>	<p>128</p> <p>111</p> <p>134</p> <p>115</p> <p>137</p> <p>139</p>	<p>128</p> <p>111</p> <p>134</p> <p>115</p> <p>137</p> <p>139</p>
	<p>Metall-Stützfuß „Capri“, eckig</p> <ul style="list-style-type: none"> • Farbe: Edelstahl gebürstet • Höhenregulierbar: + 10 mm <p>Maße:</p> <ul style="list-style-type: none"> • Rohr: 50 x 50 mm <p>Ausführungen:</p> <ul style="list-style-type: none"> • Höhe: 720 mm • Höhe: 820 mm • Höhe: 870 mm 		<p>ZSF 5 72 E</p> <p>ZSF 5 82 E</p> <p>ZSF 5 87 E</p>	<p>78</p> <p>82</p> <p>88</p>	<p>78</p> <p>82</p> <p>88</p>
	<p>Stützfuß, eckig</p> <ul style="list-style-type: none"> • Furniert oder farbig lackiert • Nicht lieferbar in den Korpusdekoren • Höhenregulierbar: + 40 mm <p>Maße:</p> <ul style="list-style-type: none"> • Rohr: 100 x 100 mm <p>Ausführungen:</p> <ul style="list-style-type: none"> • Höhe: 720 mm • Höhe: 820 mm • Höhe: 870 mm • Höhe: 1480 mm 		<p>ZSFM 72-10</p> <p>ZSFM 82-10</p> <p>ZSFM 87-10</p> <p>ZSFM 148-10</p>	<p>155</p> <p>164</p> <p>174</p> <p>212</p>	<p>-</p> <p>-</p> <p>-</p> <p>-</p>

Arbeitsplatten- und Nischenzubehör

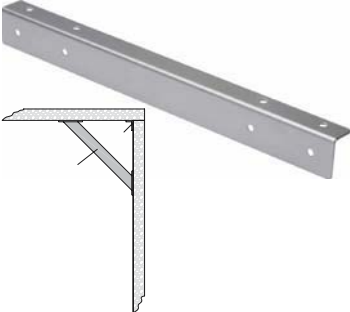
	Beschreibung	Breite cm	Kurz- bezeichnung	N	N
	<p>Kufensystem</p> <ul style="list-style-type: none"> • Kufen aus hochglanzverchromten Flachstahl • 8 mm Kufenstärke • 60 mm Kufenbreite • Höhenregulierbar: + 5 mm <p>Maße:</p> <ul style="list-style-type: none"> • 490 x 520 mm (H x T) • 690 x 700 mm (H x T) • 880 x 700 mm (H x T) 		<p>ZKU 49 ZKU 69 ZKU 88</p>	<p>282 358 443</p>	<p>282 358 443</p>
	<p>Aluminiumrahmen Tischgestell</p> <ul style="list-style-type: none"> • Ohne Tischplatte • Nicht höhenverstellbar <p>Maße:</p> <ul style="list-style-type: none"> • Aluminiumprofil: 80 x 80 mm • Aluminiumrahmen: 1460 x 700 mm (B x T) • Tischplatte: 1490 x 730 mm (B x T) 		<p>ZT 14</p>	<p>411</p>	<p>411</p>
	<p>Stützquader aus Frontmaterial</p> <ul style="list-style-type: none"> • Breiten- und Höhenvariabel • Lieferbar für alle Fronten mit 4-seitiger Dickkante in matt und Hochglanz (Dekorverlauf je nach Front) • Form generell quadratisch mit aluminiumfarbigen Metallkern • 4 höhenregulierbare Füße: + 20 mm <p>Maße:</p> <ul style="list-style-type: none"> • Breite x Tiefe: mind. 300 x 300 mm, max. 590 x 590 mm • Höhe: mind. 200 mm, max. 720 mm 		<p>ZSF F</p>	<p>612</p>	<p>612</p>
	<p>Metall-Auflagewinkel</p> <ul style="list-style-type: none"> • Inklusiv Befestigungsmaterial • Für die Konstruktion von Thekenlösungen aus Arbeitsplattenstollen oder zur Wandbefestigung. • Grundsätzlich mit der Metallstützkonsole „ZBL 2 E“ ergänzen. <p>Maße:</p> <ul style="list-style-type: none"> • 27 x 400 x 37 mm (H x B x T) 		<p>Y 090</p>	<p>17</p>	<p>17</p>